



Descripción

- Cargador inteligente monofásico para coches y motos eléctricos o híbridos enchufables con manguera de 5 metros y conector Tipo 2.
- Atractivo diseño, sencilla utilización y fácil instalación tanto en garajes residenciales como del sector terciario.
- Detector de corrientes de fuga con componente en continua para la protección de personas.
- Sistema de monitorización que en caso de mal funcionamiento del cargador activa un relé libre de potencial al que se puede conectar una maniobra exterior que aisle el cargador del resto de la instalación eléctrica.
- Entrada para activación/desactivación externa desde sistema doméstico, manual, sistema de prepago u otros.
- Señalización LED del estado del VIARIS EXO y de la carga del vehículo.
- Envoltente PC de alta resistencia a los impactos IK10 y elevada temperatura de deformación.
- Grado de protección IP54.

Al modelo básico seleccionado se le pueden añadir los siguientes accesorios:

- Modulador de carga que tendrá en cuenta el consumo de la vivienda y ajustará la demanda de potencia para conseguir la mayor recarga en el menor tiempo posible sin sobrepasar la potencia contratada (accesorio ORBIS TMC-100).
- Compatible con el sistema de modulación de carga inteligente SPL-ORBIS para instalaciones con hasta 249 cargadores (accesorio ORBIS SPL).
- Modulación de potencia mediante Shelly, puerto P1 de smart meter o contador modbus genérico, entre otros.
- Comunicación Wifi entre cargadores para gestión de la modulación de potencia.
- Integrable en el sistema de recarga inteligente VIARIS SOLAR para instalaciones con generación fotovoltaica sin comunicaciones (accesorio ORBIS SOLAR).
- Compatible con inversores con comunicación.
- Funcionalidad exclusiva: recarga monofásica para vehículos trifásicos en función del consumo instantáneo del resto de aparatos eléctricos de la vivienda o edificio
- Función multidispositivo para la modulación de potencia de varios cargadores.
- Comunicación Wi-Fi, Ethernet, RS-485 con protocolo Modbus
- Conexión remota mediante web embebida o app e-VIARIS
- Conexión con la herramienta de diagnóstico y soporte técnico remoto VIARIS IoT.
- Actualización de firmware remota que garantiza la puesta al día del cargador añadiendo nuevas funcionalidades.
- Notificaciones al móvil que avisan del estado o incidencias durante la recarga.
- Protocolos de comunicaciones estándar MQTT, HTTP y OCPP 1.6 con almacenamiento en la nube, lo cual permite el control y la visualización remota del sistema de carga, y a su vez, facilita la integración en plataformas de gestión.
- Integraciones domésticas (Home Assistant, MQTT...)
- Plataforma de Gestión VIARIS.

Description

- Smart single-phase charging station for electric or plug-in hybrid cars and bikes with a 5-metre hose and Type 2 connector.
- Attractive design, easy to use and to install both in residential and tertiary sector car parks.
- Leakage current detector with a direct current component to protect people.
- Monitoring system which in the event of a charging station malfunction activates a potential-free relay that can be connected to an external switch to isolate the charging station from the rest of the electrical installation.
- Input for external activation/deactivation from the home automation system, pre-payment system, manually, and others.
- VIARIS EXO and vehicle charge status LED indicator.
- IK10 high impact resistant and high deformation temperature PC enclosure.
- Protection Rating IP 54.

The basic model can be upgraded with the following accessories:

- Charge modulator which will take into account the home's energy consumption and will adjust the power demand to obtain the highest charge in the shortest possible time without exceeding the supply capacity (ORBIS TMC-100 accessory).
- Compatible with the SPL-ORBIS smart charge modulator system for installations with up to 249 charging stations (ORBIS SPL accessory).
- Power modulation via Shelly, smart meter P1 port or generic modbus meter, amongst others.
- Wifi communication between charging stations to manage power modulation.
- It can be integrated into the VIARIS SOLAR smart charging system for photovoltaic installations without communications (ORBIS SOLAR accessory).
- Compatible with communication-enabled inverters.
- Exclusive functionality: single-phase charging for three-phase vehicles depending on the actual consumption of the other electrical devices in the home or building.
- Multi-device function to modulate the power of several charging stations.
- Wifi, Ethernet, RS-485 with Modbus protocol communications.
- Remote connection via embedded web or e-VIARIS app.
- Connection to the remote diagnostics and technical support tool VIARIS IoT.
- Remote firmware updates ensuring the charging station is kept up-to-date with new functionalities.
- Mobile phone notifications informing about charging status or incidents.
- Standard communication protocols MQTT, HTTP and OCPP 1.6 with cloud storage, enabling remote control and display of the charging system and facilitating, in turn, integration into management platforms.
- Smart Home integration (Home Assistant, MQTT...)
- VIARIS Management Platform.

Entornos de Utilidad

Recarga de vehículos eléctricos tanto en instalaciones residenciales (garajes de viviendas unifamiliares o comunitarios) como terciarias (garajes de oficinas, centros comerciales, hospitales, empresas, etc.)

Useful Environments

Electric vehicle charging both in residential installation (single family home or community garages) and in tertiary installation (office garages, shopping centres, hospitals, corporate car parks, etc.)

Modelos	7,4 kW 32 A 7.4 kW 32 A
Models	Cable de conexión (manguera) Flexible cable
Características técnicas Technical data	
Alimentación Power supply	230 V ac ± 10 %
Frecuencia nominal Nominal frequency	50 Hz
Tipo de salida Outlet type	EN 62196-2 Tipo 2 EN 62196-2 Type 2
Modo de carga Charging mode	Modo 3 según EN 61851-1 Mode 3 according to EN 61851-1
Indicador luminoso Luminous indicator	Sí, estado del cargador y carga del vehículo Yes, station and vehicle charging state indicator
Modulador de carga Load supervision and control	Ver Opciones See options
Comunicación Wi-Fi Wi-Fi communication	802.11 b/g/n 802.11 b/g/n
Comunicación Ethernet Ethernet communication	Ver Opciones See options
Comunicación RS485 RS485 communication	Sí Yes
Protocolos de comunicaciones Communication protocols	MQTT, OCPP 1.6, HTTP
Sensor táctil de activación/desactivación ON/OFF touch sensor	Sí Yes
Lector RFID User identification (RFID)	Ver Opciones (lector NFC 13,56 MHz compatible con los protocolos ISO / IEC14443A / 14443B ISO / IEC15693 y Felica) See options (NFC reader 13,56 MHz compatible with ISO / IEC14443A / 14443B ISO / IEC15693 and Felica protocols)
Tipo de conexión Connection type	Caso C según EN 61851-1 Case C according to EN 61851-1
Protecciones eléctricas Electrical protections	Detector de corrientes de fuga con componente en continua (RDC-DD) según IEC 62955 Residual Direct Current Detector (RDC-DD) according to IEC 62955
Material de la envolvente Casing material	PC alta resistencia PC high strenght
Cierre de la envolvente Casing Lock	Mediante tornillos By screws
Clase de protección Protection class	Clase II (envolvente aislante) Class II (insulating case)
Grado de protección Degree of protection	IP54 según EN 60529 IP54 according to EN 60529
Grado de protección mecánica Degree of mechanical protection	IK10 según EN 62262 IK10 according to EN 62262
Grado de protección conector del cable de conexión (manguera) Degree of protection connector of flexible cable	IP44 según EN 60529 (enchufado) IP54 según EN 60529 (con capuchón) IP44 according to EN 60529 (plugged in) IP54 according to EN 60529 (with protective cap)
Montaje del equipo Method of mounting control	En superficie sobre pared Wall surface
Conexión Connection	Borne sin tornillo Screwless terminal
Sección de conductor Wire cross-section range	10 mm ²
Longitud de desaislado Stripping length	12 mm
Temperatura de funcionamiento Operating temperature	-30 °C a 50 °C -30 °C to 50 °C
Temperatura de transporte y almacenamiento Transportation and storage temperature	-30 °C a 60 °C -30 °C to 60 °C
Humedad de funcionamiento Operating humidity	95 %

Conexión <i>Wiring diagram</i>	Dimensiones exteriores <i>Overall dimensions</i>
-----------------------------------	---

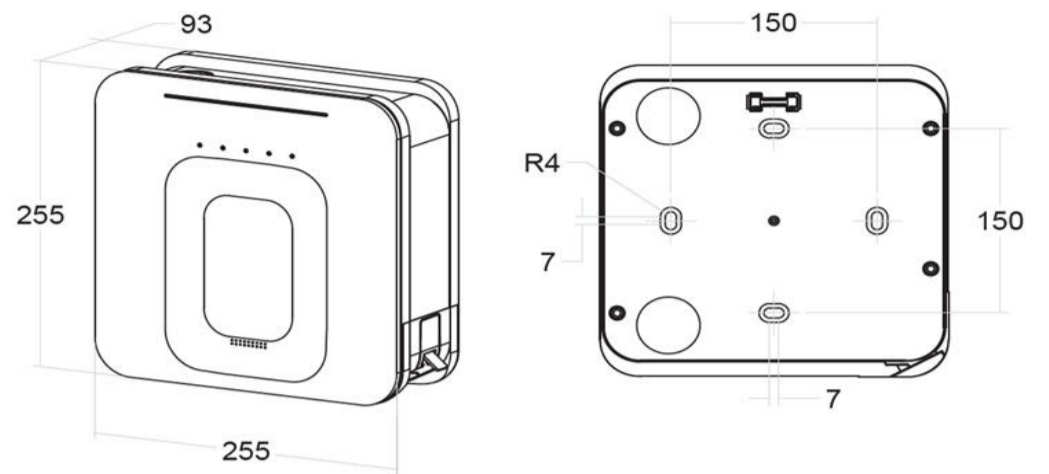
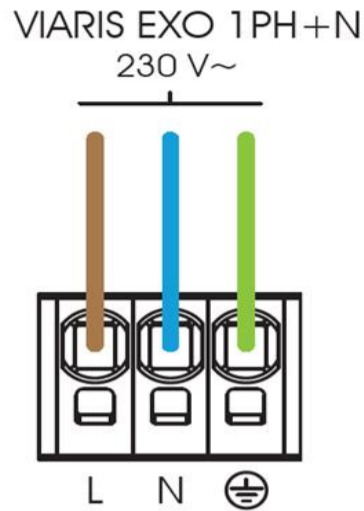

Comunicaciones <i>Communications</i>		
---	--	--

<p>Comunicación WIFI <i>WIFI Communications</i></p> <p style="text-align: center;">WIFI</p> <p style="text-align: right;">Código: Code:</p>	<p>Para instalaciones que requieran comunicación Ethernet. <i>For sites that require Ethernet communications.</i></p> <p style="text-align: center;">WIFI + Ethernet</p> <p style="text-align: right;">Código: Code:</p>	<p style="text-align: right;">Código: Code:</p>
---	--	---

Recarga Inteligente Solar <i>Smart Solar Charging</i>		
--	--	--

<p>VIARIS SOLAR Monofásico <i>VIARIS SOLAR Single-phase</i></p> <p style="text-align: center;">VIARIS SOLAR Monofásico</p> <p style="text-align: right;">Código: Code: OB709800</p>	<p style="text-align: right;">Código: Code:</p>	<p style="text-align: right;">Código: Code:</p>
--	---	---

Accesorios VIARIS <i>VIARIS Accessories</i>		
--	--	--

<p>Sistema de Protección de Línea (SPL) Monofásico <i>Line protection system (SPL) Single-phase</i></p> <p style="text-align: center;">Sistema de Protección de Línea (SPL) Monofásico</p> <p style="text-align: right;">Código: Code: OB100003</p>	<p>Habilitación SPL <i>Enablement SPL</i></p> <p style="text-align: center;">Habilitación SPL</p> <p style="text-align: right;">Código: Code: OB100005</p>	<p>Repetidor RS-485 + Fuente de alimentación <i>Repeater VIARIS RS-485 + Power supply</i></p> <p style="text-align: center;">Repetidor RS-485 + Fuente de alimentación</p> <p style="text-align: right;">Código: Code: OB94D035</p>
<p>Plataforma de gestión VIARIS <i>VIARIS Management platform</i></p> <p style="text-align: center;">Plataforma de gestión VIARIS</p> <p style="text-align: right;">Código: Code: OB100004</p>	<p>Tarjeta RFID (5 unidades) 13,56 MHz, ISO/IEC 14443A, 85,5X54 mm <i>RFID card (5 units) 13.56 MHz, ISO/IEC 14443A, 85.5X54 mm</i></p> <p style="text-align: center;">Tarjeta RFID (5 unidades)</p> <p style="text-align: right;">Código: Code: OB940006</p>	<p>Tags RFID (3 unidades) 13,56 MHz, ISO/IEC 14443A, d 25 mm <i>RFID tags (3 units) 13.56 MHz, ISO/IEC 14443A, d 25 mm</i></p> <p style="text-align: center;">Tags RFID (3 unidades)</p> <p style="text-align: right;">Código: Code:</p>
<p>APP e-VIARIS</p> <p style="text-align: right;">Código: Code:</p>	<p>ORBIS TMC-100 Monofásico <i>ORBIS TMC-100 Single-phase</i></p> <p style="text-align: center;">ORBIS TMC-100 Monofásico</p> <p style="text-align: right;">Código: Code: OB940048</p>	<p style="text-align: right;">Código: Code:</p>

Extras VIARIS

VIARIS Extras

Comprobador para cargadores de vehículos eléctricos

Electric vehicle charger tester

VIARIS TESTER	Código: Code: OB940047	Código Code:	Código Code:
---------------	---------------------------	-----------------	-----------------

Referencia <i>Reference</i>	Modelo Básicos <i>Basic Models</i>	Características técnicas <i>Technical specifications</i>		
	Cargador VE 7,4 kW 32 A con cable de conexión (manguera) Tipo 2 de 5 m. Según EN 62196-2. Modo de carga 3.	7,4 kW 7.4 kW 32 A	CABLE CONEXIÓN (MANGUERA) FLEXIBLE CABLE	Tipo 2 Type 2 EN 62196-2

Marcado <i>Approvals and marking</i>	
Directivas de referencia <i>Reference Directives</i>	2014/53/EU (RED); 2011/65/EU (RoHS)
Reglamentación aplicable	ITC BT-52 según RD 1053/2014
Normas de referencia <i>Reference standards</i>	ETSI EN 300 328 V2.1.1; ETSI EN 301 489-1 V2.2.0; ETSI EN 301 489-17 V3.2.0; EN 60950-1; EN 50364; ETSI EN 301 489-3 V2.1.1; ETSI EN 300 330 V2.1.1; EN 62368-1; ETSI EN 301 489-52 V1.1.0; EN 55032; EN 55035; EN 50566; EN 62209-2; ETSI EN 301 908-1 V11.1.1; ETSI EN 301 908-2 V11.1.2; ETSI EN 301 908-13 V13.1.1; EN 62311; EN IEC 61851-1; EN IEC 61851-21-2; EN IEC 63000

DT94xxFT001 - 01.01/2024